

AGRAFES METAL DEMONTABLES A PRESSIONNER SUR BORD DE PANNEAU

MATIERES:

Acier C67S avec traitement thermique

PROTECTION:

Selon les plans et en tenant compte des règlementations environnementales en vigueur.

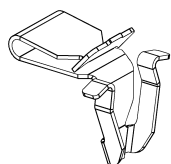
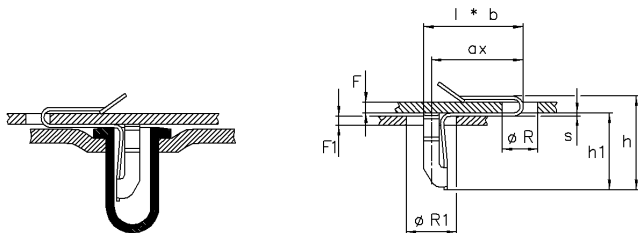

Form 1

Les schémas ne sont donnés qu'à titre d'exemples, seul le dernier plan de chaque pièce est contractuel.

Ces agrafes fixent des panneaux sur des supports (métal ou autres éléments rigides) et permettent de grandes tolérances de réglage des panneaux par rapport aux supports. Démontage possible du panneau. L'étanchéité de l'assemblage peut être assurée avec un embout plastique (voir le chapitre suivant).

PARTICULARITÉ(S) DE LA PIÈCE

 Voir correspondance des signes page 4
Dimensions en mm.

Échantillons disponibles sur demande

?	REF.	F	F1	ØR	ØR1	l x b	ax	h	h1	s	Form
	051864	1,6...2,8	1...5	11,0	7,0	14 x 10	13,3	23,0	19,5	0,7	1
	018328	1,7...2	1,5...1,8	-	8,0	15,94 x 8	14,54	14,9	12,2	0,5	1

EMBOUTS D'ETANCHEITE PLASTIQUE A PRESSIONNER DANS TROU

MATIERES:

Polyamide, polyéthylène

COULEURS:

Couleurs nous consulter

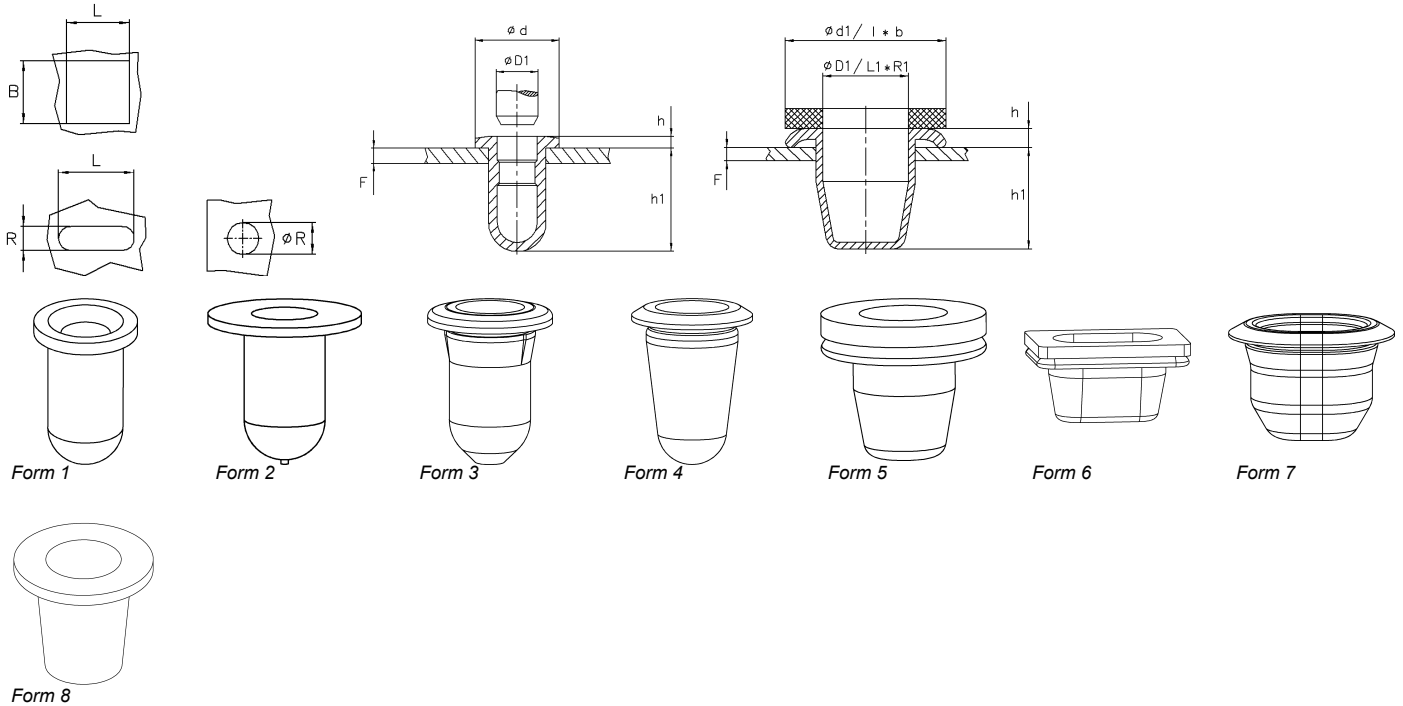

Les schémas ne sont donnés qu'à titre d'exemples, seul le dernier plan de chaque pièce est contractuel.

Ces embouts assurent l'étanchéité d'un assemblage, en particulier dans le cas de fixation de panneaux (voir le chapitre précédente). Ils peuvent aussi servir d'obturateurs (dans certains cas particuliers d'utilisation).

? PARTICULARITÉ(S) DE LA PIÈCE
Voir correspondance des signes page 4
Dimensions en mm.

Échantillons disponibles sur demande

?	REF.	ØR/ LxB/R	Ød	ØD1/L1xR1	Ød1/ l x b	F	h	h1	Form
	012461	5,8	8,0	3,8	-	-	1,0	11,0	1
	011866	7,5	14,0	5,7	-	-	0,8	12,2	1
	012812	7,5	14,0	6,0	-	7,5	0,8	14,2	1
	056174	8...8,2	12,0	6,0	-	-	17,0	16,0	1
	020227	8,0	16,7	6,6	-	0,7...2,5	1,0	16,7	1
	052018	8,0	16,7	6,0	-	-	17,7	17,7	1
	012728	8,5	12,0	7,5	-	-	0,5	19,5	1
	012055	10,0	15,0	8,5	-	-	0,8	23,2	1
	014076	4,6	6,2	3,2	-	0,8...0,9	0,9	11,6	2
	012445	8,5	16,5	7,1	-	1,5...2	1,0	15,0	2
	015025	7,8	12,0	6,6	-	0,7...1	1,5	11,5	3
	053171	10,5	15,0	6,8	-	-	14,5	12,5	3
	012765	9,0	12,5	6,9	-	0,75...0,9	1,3	15,2	4
	204315	9,5	14,0	8,3	-	2,7...3,2	13,5	12,5	4
	081981	7,4	-	6,4	12,0	0,7...1	1,4	7,6	5
	081619	7,4	-	6,4	12,0	0,7...1	0,8	8,2	5
	081982	15 x 7,4	-	14 x 6,4	19,6 x 12	0,7...1	1,4	7,6	6
	018364	22 x 18	30 x 26	19 x 15	-	1,2...1,3	2,2	18,7	7
	152377	8,0	12,0	6,5	-	-	10,5	9,5	8
	152378	33,5	38,0	32,0	-	-	26,0	25,0	8

AGRAFES D'EBENISTERIE METAL OU PLASTIQUE MONTAGE EN AVEUGLE A POUSSER SUR NERVURE ET PRESSIONNER DANS TROU RECTANGLE

MATIERES:

Acier C67S avec traitement thermique, résines acétales

PROTECTION:

Selon les plans et en tenant compte des réglementations environnementales en vigueur.

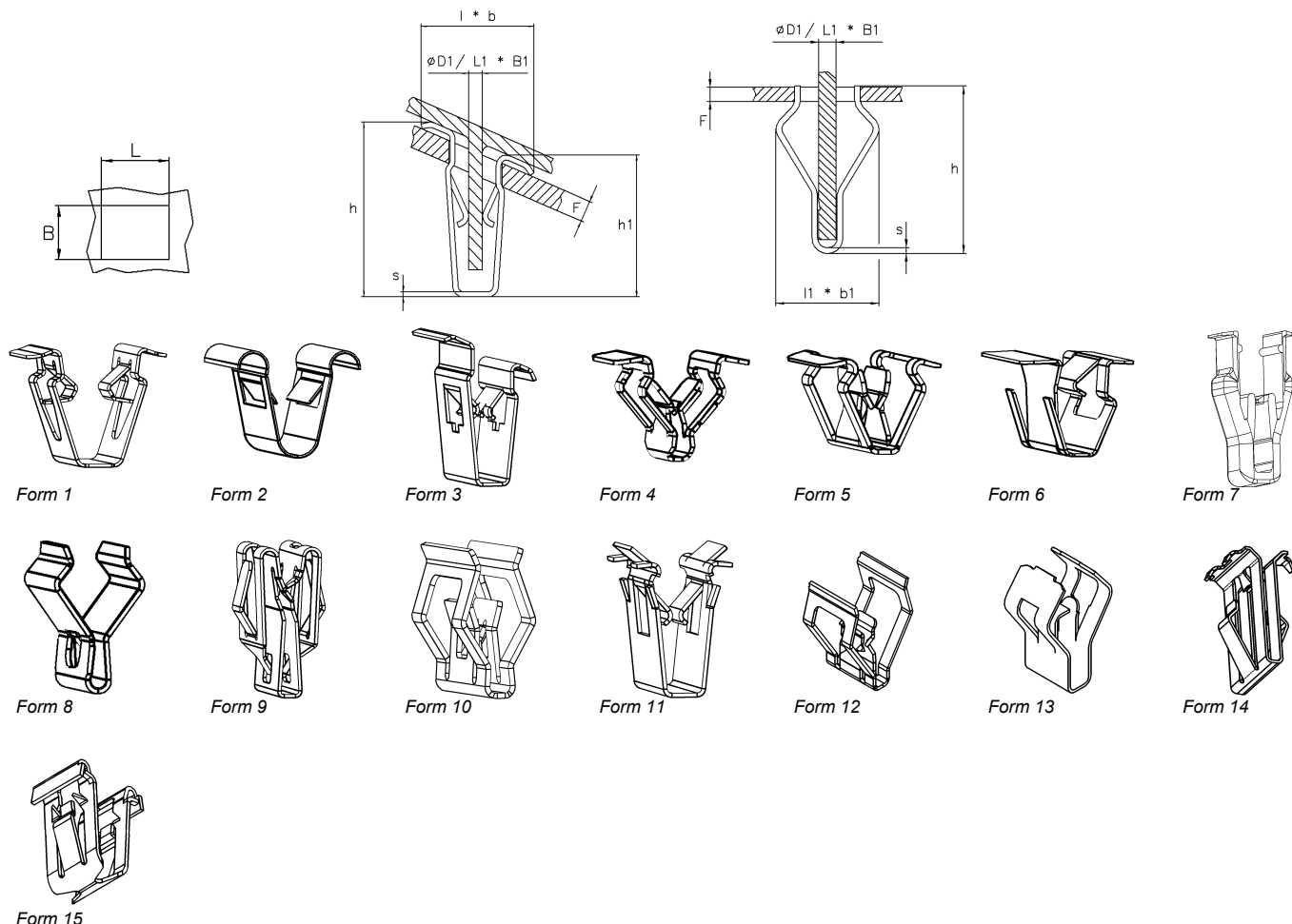

Les schémas ne sont donnés qu'à titre d'exemples, seul le dernier plan de chaque pièce est contractuel.

Agrafes à ressort pour nervure dépouillée ou non. Possibilité de rattrapage de jeux suivant le sous-ensemble.

? PARTICULARITÉ(S) DE LA PIÈCE
Voir correspondance des signes page 4
Dimensions en mm.

Échantillons disponibles sur demande

?	REF.	F	ØD1/L1xB1	L x B	l x b	l1 x b1	h	h1	s	Form
	052073	0,7	4,1 x 6,2	8,1 x 6,1	9,2 x 7,2	-	13,5	13,5	0,4	1
	200825	2,8...3,2	3,2 x 12	10 x 14,5	17,8 x 13,8	-	15,6	15,6	0,4	1
	016290	0,7...1,5	1,5...3,2 x 13	4,8 x 13,5	9 x 12,75	-	13,6	13,6	0,4	1
	018188	2...2,1	2,4...2,6 x 13	4,8 x 15	11,7 x 13	-	9,8	9,8	0,4	1
	018282	0,95...1,05	6 x 15	10,3 x 18	23,2 x 18	-	18,3	18,3	0,4	1
	018637	0,95...1,05	6 x 15	10,3 x 18	21 x 23	-	18,1	18,1	0,5	1
	020130	5,3	3,6	9,5 x 20	16,9 x 18	-	12,9	12,9	0,4	1
	018597	0,85...1,15	5 x 20	10,5 x 22	22,5 x 21	-	18,5	18,5	0,5	1
	020689	5,2	M4	9,5 x 20	16,9 x 18	-	12,9	12,9	0,4	1
	211188	6,8...7,2	3,2 x 11	10 x 14,5	17,8 x 12,8	-	19,6	19,6	0,4	1
	020416	3,8...4,2	3 x 10	9 x 14,5	15 x 13,8	-	17,5	17,5	0,4	1
	016848	2,8...3,2	3,0	9 x 14,5	18 x 13,8	-	16,2	16,2	0,4	1
	014525	1,5	1,5...3,2 x 10	4,8 x 15,5	11,5 x 10	-	13,5	13,5	0,4	1
	018967	7,0	6,5	11 x 22	21,2 x 10	-	19,0	19,0	0,5	2
	014488	1,0	7,0	10,4 x 26	22 x 25	-	20,0	20,0	0,4	2
	013866	1...1,2 / 0,7...1	6,5 / 7	8,5...9 x 19	18 x 18	-	19,5	19,5	0,4	2
	014566	1,95...2,05	1,5...3,2 x 10	4,8 x 15,5	11,1 x 10	-	17,6	14,1	0,4	3

AGRAFES D'EBENISTERIE METAL OU PLASTIQUE MONTAGE EN AVEUGLE A POUSSER SUR NERVURE ET PRESSIONNER DANS TROU RECTANGLE

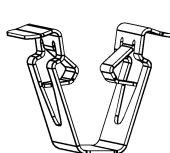

Form 1

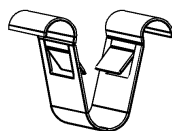

Form 2

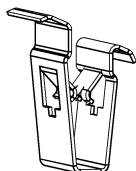

Form 3

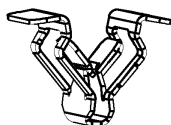

Form 4

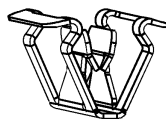

Form 5

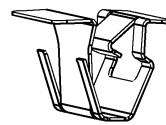

Form 6

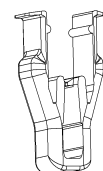

Form 7

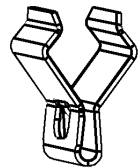

Form 8



Form 9

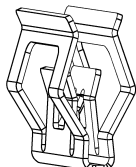

Form 10

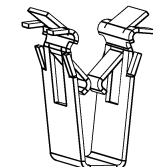

Form 11

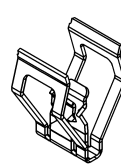

Form 12

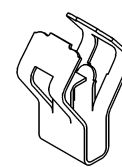

Form 13



Form 14

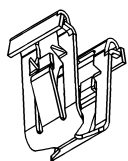

Form 15

Les schémas ne sont donnés qu'à titre d'exemples, seul le dernier plan de chaque pièce est contractuel.

?	REF.	F	ØD1/L1xB1	L x B	l x b	l1 x b1	h	h1	s	Form
	206045	2,8...3,2	1,8...2,2 x 8	8 x 18	18,3 x 16,5	-	15,2	15,2	0,6	4
	020808	2,5	2,4...2,6 x 7	9 x 8,5	13,2 x 8,1	-	16,3	16,3	0,5	4
	200544	3,0	1,9...2,1 x 8	8 x 18	13,1 x 14,5	-	16,3	16,3	0,55	4
	020554	0,8...1,2	1...1,2 x 8,5	6 x 9,5	9,9 x 8,5	-	9,5	9,5	0,4	4
	019743	0,7	1 x 9	5,5 x 10	12 x 9,45	-	15,6	15,6	0,5	4
	017807	5,0	1,5...1,7 x 14	8 x 16	12,5 x 9,4	-	18,5	18,5	0,5	4
	016437	2,5	1,7...2,1 x 14	8 x 16	12,5 x 9,45	-	16,5	16,5	0,5	4
	018322	2,5	1,7...2,1 x 14	8 x 16	12,5 x 10	-	16,5	16,5	0,5	4
	016674	2,5	1,7...2,1 x 14	8 x 16	12,5 x 10	-	17,9	17,9	0,5	4
	020437	2,8...3,2	1,8...2,2 x 18	8 x 18	14,2 x 17,7	-	15,7	15,7	0,6	4
	019657	2,7...3	2...2,2 x 14	8 x 16	16,4 x 15,4	-	15,1	15,1	0,4	4
	018207	2,5...2,7	1,4...1,6 x 15	5,5 x 17,5	7,3 x 16	-	14,2	14,2	0,5	4
	016715	0,75	1...1,2 x 16	5,3 x 18	11,8 x 16	-	8,3	8,3	0,4	4
	017433	1,2...1,5	2...2,5 x 16	7,4 x 18	15,45 x 17	-	13,5	13,5	0,5	4
	209436	2,3	1,4...1,6 x 12	6 x 20	8 x 11	-	14,7	14,7	0,5	4
	205077	0,75	1...1,2 x 8	5,3 x 18	10,8 x 16,6	-	8,4	8,4	0,4	5
	205991	0,75	1...1,2 x 8	6,8 x 18	12,7 x 16,6	-	8,0	8,0	0,4	5
	019344	3,0	2 x 9	7 x 16,5	14,2 x 16	-	12,8	12,8	0,4	5
	019180	3,0	2 x 10	8 x 16,5	14,8 x 16	-	13,4	13,4	0,5	5
	019518	1,2...1,5	2...2,5 x 13	7,4 x 18	16 x 17	-	13,4	13,4	0,5	5
	018702	3,0	2 x 15	8 x 16,5	15 x 16	-	13,2	13,2	0,4	5
	018212	0,65...0,85	2,4...2,6 x 15	7,4 x 18,5	20 x 18,3	-	21,4	21,4	0,5	5
	020703	1,5	1,8...2 x 10	5,3 x 16,5	10,7 x 16	-	9,1	9,1	0,4	5
	202790	5,5...6	3 x 16	7 x 32	22,4 x 30	-	16,2	16,2	0,5	6
	019720	4,0	3...9 x 12...14,5	9 x 14,5	18 x 13,8	-	16,2	16,2	0,4	6
	018509	3,5	4,5 x 20	7 x 32	22,1 x 30	-	14,4	14,4	0,5	6
	201011	4,0	2,1 x 8	10 x 8	11 x 7,5	-	21,1	21,1	-	7
	202231	1,2	0,7...0,9 x 6	3,6 x 10	-	5,6 x 7,5	8,9	8,9	0,3	8
	018876	2,5	1,2 x 9,5	8 x 16	-	10,4 x 9,5	18,1	18,1	0,4	9
	151771	2,5	1,0...1,2 x 9,5	8 x 16	-	10,4 x 9,5	18,1	18,1	-	9
	016625	2,6	1,4...1,6 x 16	5,5 x 17	7,3 x 16	-	14,2	14,2	0,5	10
	018950	0,7...1,5	1,5...3,2 x 12	4,8 x 13,5	9 x 12,75	-	14,6	14,6	0,4	11

AGRAFES D'EBENISTERIE METAL OU PLASTIQUE MONTAGE EN AVEUGLE A POUSSER SUR NERVURE ET PRESSIONNER DANS TROU RECTANGULAIRE

MATIERES:

Acier C67S avec traitement thermique

PROTECTION:

Selon les plans et en tenant compte des réglementations environnementales en vigueur.

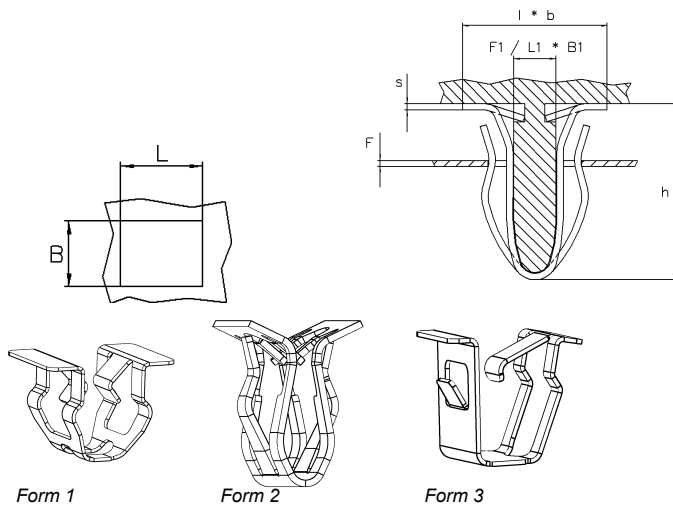

Les schémas ne sont donnés qu'à titre d'exemples, seul le dernier plan de chaque pièce est contractuel.

Agrafes de fixation en aveugle pour nervure dépouillée ou non. Possibilité de rattrapage de jeux suivant le sous-ensemble.

? **PARTICULARITÉ(S) DE LA PIÈCE**
 Voir correspondance des signes page 4
 Dimensions en mm.

Échantillons disponibles sur demande

?	REF.	F	F1/ L1xB1	L x B	l x b	h	s	Form
	018930	4...4,2	2,6...2,8 x 10	8 x 12	16 x 11,8	11,6	0,4	1
	018095	1,2...1,4	2,6...2,8 x 8	8 x 10,2	16 x 10	9,6	0,4	1
	018184	2...2,2	2,6...2,8 x 8	8 x 10,2	16 x 10	9,6	0,4	1
	016421	0,68...0,72	2,98...3,02	6 x 15	7,2 x 14	12,5	0,5	2
	017114	0,68...0,72	2,98...3,02	6 x 15	10,6 x 14	12,5	0,5	2
	016762	0,68...0,72	2,98...3,02	6 x 15,5	8,4 x 14,3	12,8	0,5	2
	017379	0,9...1,1	2,98...3,02	6,2 x 20	10 x 13	12,45	0,45	2
	020489	4,2...4,4	5 x 10	8 x 13	15,9 x 11,4	14,4	0,5	3