

SUPPORTS PLASTIQUE DE MOULURES ET JOINT EN CAOUTCHOUC

MATIERES:

Polyamide, résines acétales

COULEURS:

Naturel (autres couleurs, nous consulter)

Forme 1: Ces supports se pressent dans des trous pratiqués dans le panneau, la moulure venant se clipper par la suite sur ces supports.

Forme 2: Ces supports se glissent à l'intérieur de la moulure, le tout venant se presser dans les trous pratiqués dans le panneau.

Forme 3 + 4: Même type de montage que forme 2, mais avec un système auto-freinant.

Forme 5: Montage sur glissière.

Forme 6, 7, 8: joint en caoutchouc

Les schémas ne sont donnés qu'à titre d'exemples, seul le dernier plan de chaque pièce est contractuel.

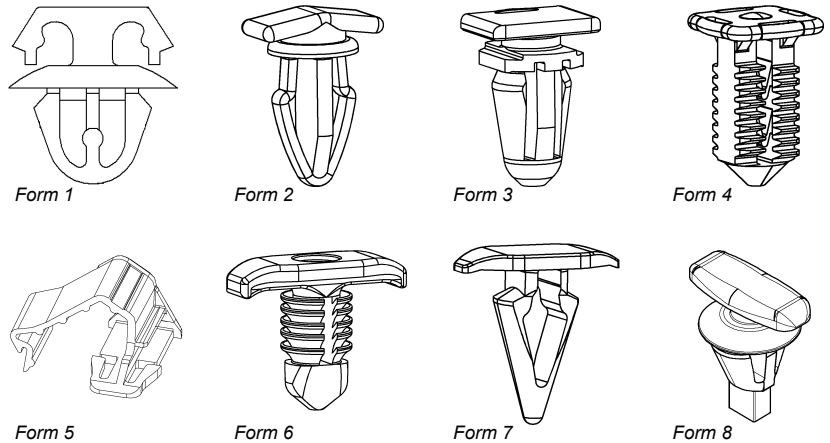
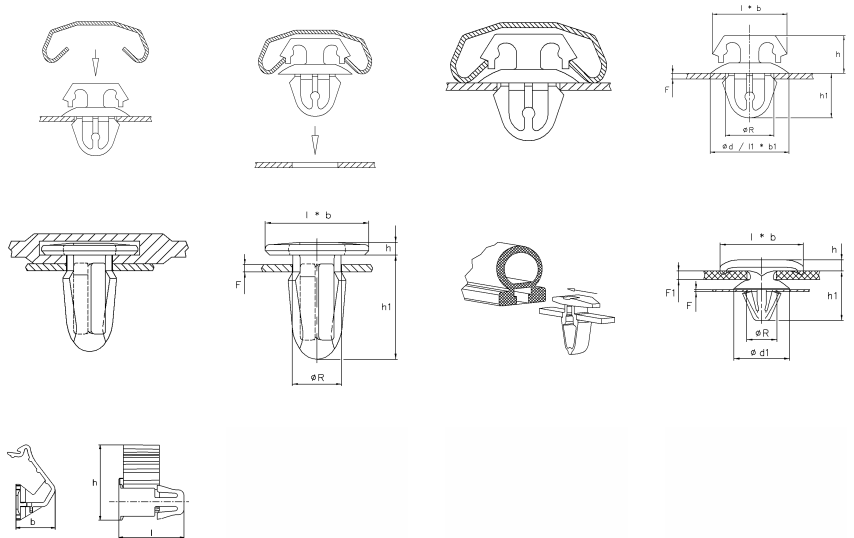

? PARTICULARITÉ(S) DE LA PIÈCE
Voir correspondance des signes page 4
Dimensions en mm.

Échantillons disponibles sur demande

?	REF.	F	F1	ØR	Ød/ l1xb1	l x b	h	h1	Form
	015268	0,8...1	-	8,0	13,0	12,3 x 15	6,6	7,5	1
	012617	1,8	-	9,0	12,0	15 x 18	7,0	13,0	2
	012185	0,8	-	8,0	-	15 x 19,5	4,8	16,5	2
	012957	4,4	-	8,5	11,0	8 x 16	5,3	16,7	2
	015097	0,8...1	-	5,7	-	12 x 9	1,4	12,0	3
	013144	1,0	-	5,7	-	12 x 9	1,5	12,0	3
	013990	0,7...1	-	9,0	11,0	15 x 11,5	2,0	20,0	3
	013143	1,25	-	9,2	14 x 11	15 x 11,7	2,0	20,0	3
	016803	1,25	-	9,2	14,4 x 10,3	15 x 11,7	2,0	22,0	3
	019866	3,5...4,5	-	6,0	-	12 x 10	7,4	9,4	3
	018303	1,3/1,6...2,2	-	5,7	-	12 x 9	1,45	12,9	3
	013227	1,7	-	8,7	-	21 x 20	2,2	14,1	3
	013529	0,8...1	-	9,2	-	9,2 x 15,5	1,4	16,8	3
	013667	0,85...0,95	-	5,0	-	12 x 8,2	1,45	11,75	3
	018971	3,6...3,9	-	5,7	-	12 x 9	1,45	13,65	3
	201429	3,9...4,3	-	5,7	-	12 x 9	1,45	13,65	3
	014964	2,5...10	-	6,0	-	9 x 9	1,5	13,0	4
	201009	-	-	-	-	29,1 x 18	-	-	5
	175169	0,8	-	4,6	-	12,7 x 5	2,3	6,5	6

