

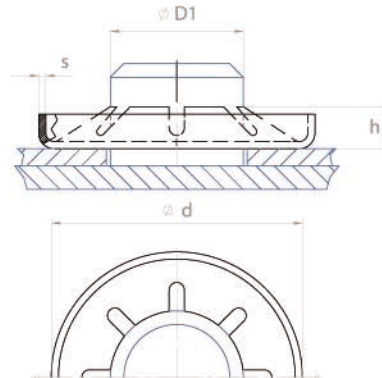

Arrêts d'axe

Rondelles à pousser sur tiges lisses/ Renforcées



Toutes les dimensions sont en mm et angles en °/ Autres dimensions et variantes sur demande

Références	Design	Dimension du goujon (ØD1)	Diamètre extérieure (Ød)	Hauteur (h)	Epaisseur de matière (s)	Matériaux*	Quantité par carton
011959002		4	9,6	1,6	0,3	CS-ZnCR3	26 000
138603002		4	11	1,1	0,25	CS-Zn	10 000
138605003		5	16	1,32	0,38	CS-Zn	5 000
138608003		6	13,5	1,8	0,41	CS-Zn	5 000
138613002		8	15,9	1,8	0,51	CS-PHO	5 000
138617000		10	19,1	1,4	0,41	CS-PHO	5 000
138618003		12	22,1	2,7	0,86	CS-ZnCR3	5 500
020586001			5	12	0,9	0,3	Sst
054947009		6	13,4	1	0,3	CS-ZnCR3	10 000
018572002		6	20,5	2,1	0,45	CS-ZnCR3	6 000
019496002		8	17,5	1,8	0,5	CS-ZnCR3	8 500

INFORMATION PRODUIT

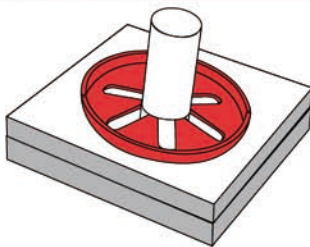

- Utiliser comme butée d'arrêt sur tiges lisses
- Pour un montage avec un outil adapté à tête aimantée, nous consulter
- Pour tiges lisses en plastique ou métal